

PHÒNG GIÁO DỤC VÀ ĐÀO TẠO QUẬN THANH XUÂN



Mã SKKN
Dùng cho HĐ chấm của Sở



SÁNG KIẾN KINH NGHIỆM

MỘT SỐ BIỆN PHÁP
NÂNG CAO CHẤT LƯỢNG DẠY - HỌC
PHÂN MÔN VẼ THEO MẪU LỚP 5

Lĩnh vực: Mỹ thuật

NĂM HỌC: 2014 – 2015

MỤC LỤC

| | |
|---|----|
| A. ĐẶT VẤN ĐỀ | 1 |
| I. Lí do chọn đề tài: | 1 |
| II. Mục đích của đề tài:..... | 2 |
| III. Đối tượng nghiên cứu:..... | 2 |
| IV. Phạm vi nghiên cứu:..... | 2 |
| V. Phương pháp nghiên cứu: | 3 |
| B. NỘI DUNG | 4 |
| I. Nội dung dạy học phân môn Vẽ theo mẫu lớp 5:..... | 4 |
| II. Thực trạng về việc dạy- học phân môn vẽ theo mẫu lớp 5: | 5 |
| 1. Thực trạng dạy Vẽ theo mẫu lớp 5 của giáo viên: | 5 |
| 2. Thực trạng học Vẽ theo mẫu của học sinh lớp 5: | 5 |
| III. Biện pháp thực hiện:..... | 6 |
| 1. Nghiên cứu kĩ nội dung, phương pháp dạy Vẽ theo mẫu lớp 5 và chuẩn bị chu đáo cho tiết dạy:..... | 6 |
| 2. Giáo viên thực hiện tốt vai trò tổ chức hoạt động học tập của học sinh:..... | 9 |
| 3. Vận dụng linh hoạt phương pháp dạy vẽ theo mẫu phù hợp với từng kiểu bài vẽ mẫu: | 12 |
| 4. Tạo điều kiện cho học sinh được thể hiện mình trước các bạn: | 21 |
| 5. Tổ chức các trò chơi học tập trong giờ Vẽ theo mẫu:..... | 21 |
| 6. Dạy Vẽ theo mẫu kết hợp với các phân môn khác: | 23 |
| IV. Kết quả thực hiện: | 24 |
| C. KẾT LUẬN VÀ KHUYẾN NGHỊ | 28 |
| I. Kết luận: | 28 |
| II. Khuyến nghị: | 29 |
| D. TÀI LIỆU THAM KHẢO | 30 |

A. ĐẶT VẤN ĐỀ

I. Lí do chọn đề tài:

Vẽ theo mẫu là phân môn có vị trí quan trọng trong giáo dục mỹ thuật. Việc giúp cho học sinh xác định bố cục, hình dáng, đặc điểm, cấu trúc của các đồ vật bằng cách miêu tả đường nét, hình khối, đậm nhạt, màu sắc thông qua việc so sánh, phân tích là rất cần thiết. Nhằm hình thành và phát triển ở học sinh các kĩ năng sử dụng hình vẽ (quan sát, sắp xếp, miêu tả) và cung cấp những kiến thức sơ giản gắn trực tiếp với việc học Mỹ thuật, giúp học sinh có khả năng dùng hình vẽ để học tập, giao tiếp trong các môi trường hoạt động của lứa tuổi.

Vẽ theo mẫu nhằm trang bị, cung cấp cho học sinh một số kiến thức cơ bản về “nghệ thuật tạo hình”. Trên cơ sở những kiến thức cơ bản đó, người học Mỹ thuật nói chung, học sinh tiểu học nói riêng có khả năng cảm thụ vẻ đẹp của đồ vật (hình dáng, cấu trúc, chất liệu, màu sắc). Những biểu tượng đó là cơ sở hết sức cần thiết cho sự phát triển khả năng sáng tạo ở các phân môn khác.

Trong chương trình Mỹ thuật lớp 5, Vẽ theo mẫu chính là một trong các phân môn rèn luyện kĩ năng sắp xếp bố cục, vẽ hình cho học sinh. Thông qua phân môn này, các em được rèn kĩ năng quan sát qua các vật mẫu có sẵn trên bảng, trong giờ thực hành và kĩ năng vẽ hình được rèn qua hình thức nhận xét vật mẫu đã được quan sát. Qua luyện tập thực hành, học sinh được củng cố, mở rộng và tích cực hóa về cách sắp xếp bố cục cân đối, phát triển tư duy logic trong bài vẽ tranh và vẽ trang trí, nâng cao tính kiên trì, chịu khó trong các bài học khác. Từ những hình vẽ các em được quan sát, được thể hiện, học sinh có được vốn tạo hình phong phú, đa dạng hơn, hiểu biết và tư duy của các em cũng được nâng lên. Đồng thời, phân môn Vẽ theo mẫu tiếp tục bồi dưỡng cho học sinh những tình cảm tốt đẹp, trau dồi cho các em hứng thú vẽ hình và vẽ đậm nhạt. Những bài vẽ theo mẫu ở lớp 5 vốn là các bài tập vẽ về các hình khối (khối trụ, khối cầu...). Tác dụng của nó thấm thía hơn thông qua những môn học khác của học sinh bởi vì khi vẽ lại vật mẫu, học sinh có điều kiện tưởng tượng sâu hơn về không gian hai chiều hoặc ba chiều khi quan sát các sự vật ngoài cuộc sống. Như vậy, Vẽ theo mẫu thực sự là một phân môn đóng vai trò quan trọng góp phần vào việc bồi dưỡng khả năng quan sát và thể hiện hình dáng, cấu trúc, chất liệu, màu sắc cho học sinh. Đồng thời đó là một phân môn gây hứng thú, hấp dẫn đối với học sinh khi thể hiện khả năng vẽ hình.

Tuy nhiên, việc dạy và học phân môn Vẽ theo mẫu ở lớp 5 còn gặp nhiều khó khăn và hiệu quả chưa cao. Trong chương trình Mỹ thuật lớp 5, phân môn Vẽ theo mẫu được dạy với số tiết học của mỗi lớp là 1 tiết / 4 tuần nên học sinh cũng không đủ thời gian hoàn thành bài trên lớp, về nhà thời gian dành cho môn mỹ thuật cũng không có nhiều từ đó dẫn đến bài học ít khi được hoàn thành.

Học sinh tiểu học đang còn bé nên sự tập trung đối với bài Vẽ theo mẫu có phần khô khan làm cho các em nhanh chóng chán và không hứng thú với bài vẽ.

Vậy làm thế nào để nâng cao chất lượng dạy và học phân môn Vẽ theo mẫu lớp 5? Đó chính là điều tôi suy nghĩ và qua thực tế giảng dạy, tôi đã thực hiện “*Một số biện pháp nâng cao chất lượng dạy - học phân môn Vẽ theo mẫu lớp 5*”, tôi xin trình bày trong đề tài này.

II. Mục đích của đề tài:

Với mục đích đưa ra các biện pháp để nâng cao chất lượng giảng dạy và học tập phân môn Vẽ theo mẫu lớp 5, tôi mong muốn giúp các em nâng cao kỹ năng quan sát, phân tích, tổng hợp, một kỹ năng cần thiết của con người đồng thời đem đến cho học sinh lòng say mê đối với môn học, tạo hứng thú cho các em qua các tiết học nhẹ nhàng, vui nhưng lại rất hiệu quả. Các em được phát huy tính tích cực trong học tập. Đồng thời, tôi muốn góp một phần nhỏ trong việc đổi mới phương pháp dạy học và nâng cao trình độ chuyên môn của mình.

III. Đối tượng nghiên cứu:

Các biện pháp nâng cao chất lượng dạy - học phân môn Vẽ theo mẫu lớp 5, bao gồm những đối tượng sau:

- Nội dung dạy học Mỹ thuật lớp 5: Sách giáo khoa Mỹ thuật 5, sách giáo viên Mỹ thuật 5, một số sách tham khảo về dạy Mỹ thuật - phân môn Vẽ theo mẫu lớp 5.

- Thực trạng dạy - học Vẽ theo mẫu ở lớp 5.

- Các biện pháp đổi mới phương pháp dạy học phân môn Vẽ theo mẫu lớp 5.

IV. Phạm vi nghiên cứu:

- Nghiên cứu một số biện pháp đổi mới phương pháp dạy học phân môn Vẽ theo mẫu lớp 5 ở trường Tiểu học.

- Thời gian nghiên cứu: Từ 9/2014 đến 4/2015.

V. Phương pháp nghiên cứu:

Để thực hiện đề tài, tôi đã sử dụng các phương pháp sau:

- Phương pháp điều tra, khảo sát
- Phương pháp phân tích
- Phương pháp tổng hợp
- Phương pháp thực nghiệm
- Phương pháp thống kê số liệu, đối chiếu

B. NỘI DUNG

I. Nội dung dạy học phân môn Vẽ theo mẫu lớp 5:

Nội dung dạy Vẽ theo mẫu ở lớp 5 chính là những bài vẽ được học và làm quen trong bài vẽ ở lớp 4 đã học. Khác với lớp 4, bài Vẽ theo mẫu trong SGK Mỹ thuật lớp 5 không vẽ ở dạng vật mẫu đơn giản nữa mà yêu cầu cao hơn, vẽ từ hai đến ba vật mẫu, vẽ nhiều bài hơn. Học sinh luyện vẽ hình và vẽ đậm nhạt bằng bút chì chỉ ở trong khoảng 1tiết nên đòi hỏi phải nhanh và quan sát tốt.

Qua luyện tập thực hành, học sinh được phát triển chủ yếu về kĩ năng vẽ (vẽ hình, đậm nhạt và sắp xếp bố cục, vẽ nhiều mẫu vẽ khác nhau theo hướng nhìn khác nhau, kết hợp sử dụng các yếu tố phụ trợ về quan sát, miêu tả, đánh giá,...), kĩ năng vẽ (thực hành bài vẽ để nhận xét, bổ sung,...), được củng cố, mở rộng và tích cực hoá hình ảnh, phát triển tư duy hình tượng và tư duy lô gic, nâng cao sự cảm nhận về hiện thực đời sống phản ánh trong nét vẽ. Từ đó, học sinh còn được bồi dưỡng những tình cảm tốt đẹp, được trau dồi hứng thú vẽ theo mẫu và tìm thấy niềm vui trong học tập.

Nội dung dạy học nói trên được thông qua các hình thức luyện tập chủ yếu sau:

- Khi dạy phương pháp vẽ theo mẫu giáo viên cần khắc sâu cho học sinh thế nào là vẽ theo mẫu. Cần giải thích thêm để các em phân biệt được vẽ theo mẫu khác với vẽ kỹ thuật.

- Vẽ kỹ thuật yêu cầu vẽ đúng, chính xác đến từng milimet, nét thẳng phải thẳng băng, đều đều; hình tròn, hình ovan phải thật chính xác, tròn trịa, đều đặn. Nét, hình của vẽ kỹ thuật phải dùng thước, compa để vẽ

- Ngược lại: Vẽ theo mẫu chỉ yêu cầu tả lại, mô phỏng lại hình mẫu, không đòi hỏi chính xác, đúng như mẫu, nét vẽ, hình vẽ ở vẽ theo mẫu tuyệt nhiên không được dùng thước, compa, mà chỉ dùng tay tả lại nét thẳng nét cong của mẫu.

- Phương pháp vẽ theo mẫu là cách vẽ, cách tiến hành bài vẽ từ
QUAN SÁT, NHẬN XÉT MẪU → CÁC BƯỚC DỰNG HÌNH → VẼ ĐẬM NHẠT → HOÀN CHỈNH BÀI VẼ.

Phương pháp vẽ theo mẫu sẽ giới thiệu những gì làm trước, những gì làm sau, cách vẽ khoa học, có logic tư duy khoa học, làm việc khoa học.

II. Thực trạng về việc dạy- học phân môn vẽ theo mẫu lớp 5:

1. Thực trạng dạy Vẽ theo mẫu lớp 5 của giáo viên:

Qua thực tế giảng dạy của bản thân và tìm hiểu các đồng nghiệp về dạy học phân môn Vẽ theo mẫu lớp 5 ở trường Tiểu học Khương Mai, tôi nhận thấy về phía giáo viên có một số ưu điểm và tồn tại sau:

1.1. Ưu điểm:

- Giáo viên đã tìm hiểu kĩ bài dạy và đổi mới phương pháp dạy học trong giờ dạy.
- Có ý thức sử dụng đồ dùng dạy học .
- Tổ chức nhiều hình thức hoạt động cho học sinh trong giờ Vẽ theo mẫu.

1.2. Tồn tại:

- Giáo viên còn tập trung gọi những em học sinh có khả năng vẽ hình, bố cục sắp xếp tốt, chưa chú ý đến học sinh nhút nhát, diễn đạt chậm, vụng về.
- Chưa động viên kịp thời những em học có tiến bộ.
- Việc sử dụng đồ dùng dạy học đạt hiệu quả chưa cao.
- Chưa phát huy khả năng ngôn ngữ hình vẽ của học sinh, đôi khi còn gò theo hình ảnh có trong sách giáo khoa, phương tiện phục vụ cho vẽ theo mẫu còn thiếu và mẫu vẽ chưa có quy chuẩn. Do vậy, chưa khai thác được vẻ đẹp về bố cục, hình mảng, tương quan đậm nhạt, tương quan chung nên chưa kích lệ được tinh thần hăng say học tập của học sinh.

2. Thực trạng học Vẽ theo mẫu của học sinh lớp 5:

Năm học 2014 - 2015, tôi được nhà trường phân công giảng dạy trực tiếp môn mỹ thuật lớp 5C, 5D, 5E. Ngay từ đầu năm học, tôi đã tiến hành tìm hiểu, điều tra về việc học phân môn Vẽ theo mẫu của học sinh.

Khi học tiết Vẽ theo mẫu, một số các em nắm được nội dung bài, vẽ lại được hình mẫu, thể hiện bố cục, đậm nhạt tốt. Bên cạnh những ưu điểm đó thì còn lại đại đa số các em có những hạn chế như:

- Các em hiểu về vẽ theo mẫu còn hạn chế, chưa có thói quen quan sát, nhận xét hình dáng, tỉ lệ đậm nhạt nên không hào hứng với vẽ theo mẫu. Nhìn chung kết quả còn yếu so với các phân môn khác, học sinh chưa vẽ được vật mẫu, bài hoàn thành chậm chiếm tỉ lệ cao trên 70%.
- Phần lớn các em dùng thước kẻ để vẽ.
- Vẽ hình quá nhỏ hoặc quá to so với khổ giấy.

Đầu năm học, sau khi tiến hành kiểm tra khảo sát khả năng vẽ theo mẫu của học sinh, kết quả của các lớp tôi dạy như sau:

| Số HS | HS có khả năng vẽ tốt | HS vẽ chưa tốt |
|-------|-----------------------|----------------|
| 164 | 55 - 33 % | 109 – 67 % |

Kết quả trên cho thấy số học sinh có khả năng vẽ theo mẫu tốt là rất ít, vẫn còn nhiều học sinh vẽ theo mẫu chưa cân đối và còn có học sinh vẽ chưa đạt yêu cầu.

III. Biện pháp thực hiện:

Từ thực trạng trên, qua quá trình nghiên cứu và bằng thực tế giảng dạy, để giúp học sinh học tốt phân môn Vẽ theo mẫu lớp 5, tôi đã thực hiện một số biện pháp sau:

1. Nghiên cứu kĩ nội dung, phương pháp dạy Vẽ theo mẫu lớp 5 và chuẩn bị chu đáo cho tiết dạy:

Việc chuẩn bị chu đáo của giáo viên đóng vai trò quan trọng cho sự thành công của tiết dạy. Nói đến việc chuẩn bị ở đây cũng có thể hiểu bao gồm nhiều yếu tố trong đó việc soạn giáo án với kế hoạch bài dạy cụ thể, đồ dùng dạy học và hình thức tổ chức dạy học là một việc làm cần thiết. Nếu làm tốt công việc này sẽ góp phần không nhỏ đến hiệu quả của tiết dạy. Bởi vậy, ngay từ đầu năm học, việc đầu tiên tôi làm đó là tìm hiểu nội dung chương trình Vẽ theo mẫu lớp 5 (có sự liên hệ với Vẽ theo mẫu lớp 4 và 3). Đồng thời tìm hiểu các phương pháp dạy Vẽ theo mẫu ở lớp 5. Để giờ học Vẽ theo mẫu có hiệu quả cao, tôi luôn làm tốt công tác chuẩn bị cho tiết dạy như: nắm chắc yêu cầu của bài dạy, nghiên cứu kĩ các loại sách hướng dẫn để thiết kế bài giảng sao cho đúng đặc trưng phân môn, phù hợp với học sinh lớp mình phụ trách. Khi thiết kế bài giảng, tôi chú trọng việc soạn lời giới thiệu, hệ thống câu hỏi gợi mở sao cho dễ hiểu và chuẩn bị đầy đủ đồ dùng dạy học.

Ví dụ:

Bài 8:

Vẽ theo mẫu

Mẫu có dạng hình trụ và hình cầu

* Đối với bài này tôi xác định mục đích bài dạy cần đạt:

- HS nhận biết được vật mẫu có dạng hình trụ và hình cầu.
- HS biết cách vẽ và vẽ được hình gần giống mẫu.
- Tạo được được hứng thú cho HS quan tâm tìm hiểu các đồ vật xung quanh.

Sau khi xác định mục đích bài dạy, tôi sẽ tìm hiểu về phương pháp chính sử dụng để dạy bài này như :

- Phương pháp quan sát: dùng để quan sát tranh, ảnh, vật mẫu...
- Phương pháp đàm thoại: trao đổi, làm việc theo nhóm...
- Phương pháp vấn đáp: dùng để hỏi và trả lời cho các hoạt động qua hệ thống câu hỏi như:
 - + Cho biết hình dáng chung của các vật mẫu?
 - + Mẫu gồm những đồ vật gì?...

Xác định những đồ dùng cần cho tiết học, nhất là với bài vẽ theo mẫu thì vật mẫu là không thể thiếu. Việc sử dụng vật mẫu sao cho sinh động và sát với câu hỏi là rất quan trọng. Đối với bài này tôi chọn 3 mẫu với cách bày khác nhau cho học sinh tham khảo sau đó chọn ra 2 mẫu để thực hành và cho học sinh bày lại theo hướng dẫn.

***Mẫu 1:** Quả bóng và cái cốc:

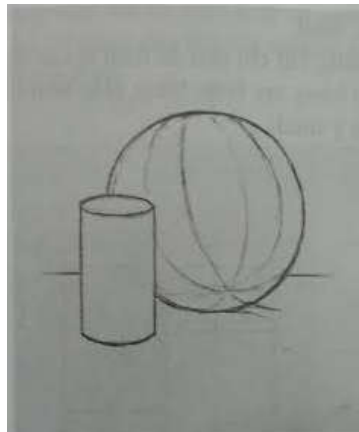

***Mẫu 2:** Cái chai và quả:

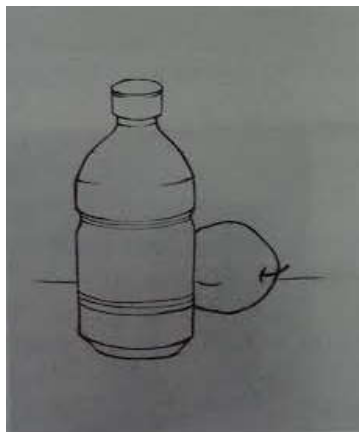

***Mẫu 3:** Cái ca và quả:

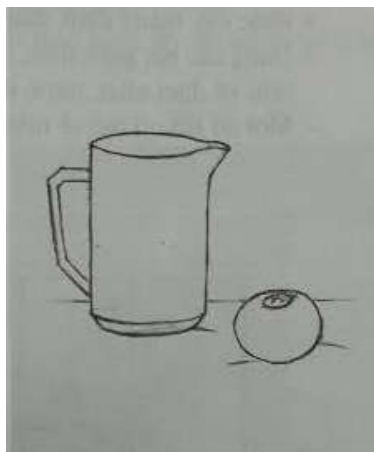

Với cách chuẩn bị trước về vật mẫu cũng như ước chừng cách bày mẫu để học sinh phát huy khả năng của mình là đã góp một phần rất quan trọng cho thành công của tiết dạy.

Trong dạy học Mỹ thuật nói chung và dạy Vẽ theo mẫu nói riêng, phương pháp dạy học gắn liền với phương tiện dạy học - đó chính là tập hợp những đồ dùng dạy học, hình thức tổ chức dạy học được giáo viên sử dụng để điều khiển nhận thức của học sinh. Các phương tiện dạy học hỗ trợ không nhỏ đến hiệu quả khi dạy học Vẽ theo mẫu. Điều này phụ thuộc nhiều vào cơ sở vật chất và các đồ dùng dạy học ở mỗi nhà trường. Chính vì vậy khâu chuẩn bị của giáo viên là vô cùng cần thiết cho mỗi tiết học. Trong phương pháp dạy học mới, vai trò của đồ dùng dạy học là hết sức quan trọng giúp học sinh chủ động chiếm lĩnh kiến thức mới cũng như góp phần tạo nên không khí nhẹ nhàng, vui tươi, hiệu quả cho tiết học. Song điều quan trọng là sử dụng như thế nào cho hiệu quả. Để đạt hiệu quả cao thì người giáo viên phải sử dụng đồ dùng dạy học đúng lúc, đúng chỗ, thể hiện được nội dung kiến thức cần tìm hiểu. Thấy được tầm quan trọng của việc sử dụng đồ dùng dạy học, tôi luôn chú ý chuẩn bị và sử dụng chúng sao cho phù hợp. Đồ dùng mà tôi thường sử dụng trong giờ Vẽ theo mẫu là “vật mẫu”, tranh ảnh và một số bài tôi sử dụng phương tiện hiện đại như Power point, máy đa vật thể...

Đối với những bài Vẽ theo mẫu từ 2 đến 3 vật mẫu, tôi luôn chuẩn bị đầy đủ tranh minh họa phóng to, vật mẫu có sắc độ đậm nhạt rõ. Ngoài ra, tôi còn làm thêm một số bộ ghép các bước vẽ để học sinh sử dụng ở phần cách vẽ theo thứ tự của bài vẽ. Khi dạy bài Vẽ theo mẫu dựa vào gợi ý, tôi thường chuẩn bị sẵn một số vật mẫu để học sinh lên chọn và bày mẫu. Nếu chỉ đơn

thuần sử dụng một mẫu hoặc tranh phóng to thì tiết dạy Vẽ theo mẫu sẽ diễn ra đơn điệu và hoàn toàn thuộc vào năng lực sư phạm của người dạy mà không có một sự hỗ trợ đặc biệt nào. Vì vậy, ở một số tiết dạy, tôi đã xây dựng những bài soạn bằng giáo án điện tử với những hình ảnh đẹp, sinh động, có âm thanh làm nền, sát hợp với nội dung bài vẽ để tiết dạy hấp dẫn, lôi cuốn học sinh hơn.

Ví dụ: Đây là 1 trong những slide của tiết dạy mà tôi đã chuẩn bị



(Quan sát những hình ảnh trên học sinh dễ dàng nhận biết đâu là đồ vật dạng hình trụ, đâu là đồ vật dạng hình cầu)

Qua việc nắm vững nội dung chương trình, nghiên cứu phương pháp dạy Vẽ theo mẫu và chuẩn bị đầy đủ phương tiện dạy học, tôi thấy mình tự tin hơn trong các giờ lên lớp. Học trò của tôi hứng thú hơn trong học tập, các em dễ nhớ đặc điểm vật mẫu hơn, luôn tập trung chú ý vào giờ học và không khí tiết học trở nên nhẹ nhàng, sinh động.

2. Giáo viên thực hiện tốt vai trò tổ chức hoạt động học tập của học sinh:

Trong bất kì giờ học nào, giáo viên cũng là người tổ chức hoạt động học tập của học sinh. Như chúng ta đã biết nội dung và phương pháp giảng dạy bao giờ cũng gắn bó với nhau, mỗi nội dung đòi hỏi một phương pháp tích cực, các kỹ năng không thể được hình thành và phát triển bằng con đường truyền giảng thụ động. Muốn phát triển kỹ năng này, học sinh phải được hoạt động trong môi trường thực tế dưới sự hướng dẫn của giáo viên. Vì mục đích của môn Mỹ thuật ở trường tiểu học nói chung và ở khối 5 nói riêng chủ yếu là giáo dục thẩm mỹ, tạo điều kiện cho học sinh tiếp xúc , làm quen và thưởng thức vẻ đẹp của mẫu vật sẵn có quanh các em với một lượng kiến thức cơ bản nhất định . Giúp các em hiểu được cái đẹp của đường nét, mảng hình, đậm nhạt, mau sắc,bố cục.

Nếu so với các giờ học khác thì hoạt động của giáo viên trong giờ Vẽ theo mẫu có phần “chìm” hơn. Giờ Vẽ theo mẫu lúc này thực sự trở thành “sân chơi” của học sinh. Giáo viên không phải đưa các hình vẽ minh họa ra nhiều cho học sinh xem mà chỉ nghe học sinh nhận xét vật mẫu, hướng dẫn các em trao đổi về cách quan sát, so sánh các vật mẫu với nhau. Tuy vậy, chúng ta không nên nghĩ rằng trong những giờ học này giáo viên không đóng vai trò gì, không tác động gì đến kết quả “cuộc chơi” của học sinh. Ngược lại có thể nói, giờ học không thể thành công nếu thiếu tác động của giáo viên. Vì vậy, ở mỗi giờ dạy Vẽ theo mẫu, tôi luôn chú trọng vai trò tổ chức của mình. Đó là giúp đỡ học sinh trong quá trình chuẩn bị và tập bày mẫu; tổ chức, khích lệ học sinh quan sát theo nhóm và trước lớp; tổ chức việc đánh giá kết quả bài vẽ theo mẫu của học sinh. Với mỗi tiết Mỹ thuật – Vẽ theo mẫu lớp 5, trong phần Vẽ mẫu, tôi thường thực hiện các công việc sau:

2.1. Hướng dẫn học sinh nắm vững yêu cầu của bài thực hành Vẽ theo mẫu:

- Gọi học sinh quan sát vật mẫu, xác định yêu cầu của bài, GV cho xác định vị trí từng vật mẫu.

- Lưu ý độ đậm nhạt, tỉ lệ của 2 vật mẫu.

Ví dụ: Hướng dẫn học sinh quan sát



+Vật mẫu nào ở gần con hơn? Vật mẫu nào ở xa con hơn?

+Hình dáng các vật mẫu như thế nào? Tỉ lệ ra sao?

+Ánh sáng chiếu vào vật mẫu từ hướng nào? Độ đậm nhạt của các vật mẫu như thế nào?

2.2. Hướng dẫn học sinh vẽ theo vật mẫu:

- Gọi 1 học sinh vẽ tốt lên vẽ hình vật mẫu - Nhận xét -> Đưa yêu cầu cần đạt khi vẽ hình.

- Tổ chức cho HS thực hiện yêu cầu của bài bằng hình thức thích hợp (vẽ khung hình chung, khung hình riêng, phác các đường thẳng, chỉnh sửa và vẽ đậm nhạt)

Ví dụ: Bài vẽ dạng hình trụ và hình cầu

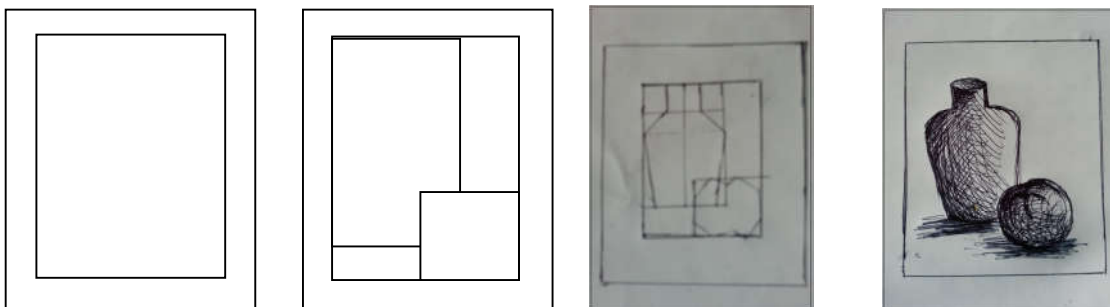

+ Khi tổ chức cho HS thảo luận, tôi thường cho các em làm việc theo nhóm đôi, nhóm 3, 4, 5 tùy thuộc vào vật mẫu chuẩn bị và nội dung từng bài vẽ theo mẫu yêu cầu sao cho phù hợp với khả năng của học sinh.

Ở mỗi tiết dạy, tôi hướng dẫn học sinh có thói quen tự tạo lập nhóm theo chỗ ngồi để tránh mất nhiều thời gian học sinh di chuyển chỗ song cũng có thể thay đổi học sinh trong nhóm một cách ngẫu nhiên hoặc chia nhóm theo sở thích hoặc theo trình độ, bởi vì học sinh cần có cơ hội để tham gia vào các nhóm khác nhau với các bạn khác nhau trong lớp để chia sẻ kinh nghiệm với các bạn.

Trước khi các nhóm hoạt động, tôi hướng dẫn cho học sinh biết vai trò, công việc của từng em trong nhóm một cách rõ ràng cặn kẽ, chi tiết, từ nhóm trưởng đến các thành viên ai cũng nắm được nhiệm vụ mình sẽ phải làm gì trước khi nhóm bắt đầu làm việc, có như vậy các nhóm mới hoạt động tốt.

Để hoạt động nhóm có hiệu quả, tôi đặt ra quy định trong nhóm: Nếu một bạn quan sát thì các bạn khác phải chú ý sắp xếp bố cục, ai cũng được tham gia và có thể góp ý, giúp đỡ bạn. Trong lúc học sinh hoạt động nhóm, tôi luôn tham gia giúp đỡ, quan tâm đến những học sinh chưa hoàn thành bài, nhút nhát để các em luyện tập tốt hơn.

+ Tổ chức cho học sinh thi vẽ trên bảng lớp: Khi chọn học sinh thi vẽ trên bảng, tôi không chỉ gọi những học sinh có năng khiếu mà chọn các nhóm có trình độ tương đương (hoặc tổ, nhóm tự cử đại diện). Để rèn cho các em tính mạnh dạn, tự tin, tôi hướng dẫn các em từ cách quan sát, bố cục, vẽ mảng kết hợp với chỉnh sửa hình mẫu sao cho cân đối trong khung hình, thu hút các bạn quan sát ở dưới. Đồng thời yêu cầu học sinh ở dưới lớp chú ý theo dõi, quan sát bạn vẽ để động viên bạn và có thể nhận xét phần vẽ của bạn.

- Đánh giá phần vẽ mẫu của học sinh: Sau khi các nhóm vẽ, tôi tổ chức cho học sinh nhận xét, đánh giá bài vẽ của các nhóm. Ở những tiết học sinh mới làm quen với các kiểu bài Vẽ theo mẫu ở lớp 5, tôi hướng dẫn các em cách nhận xét như: cần nêu ưu điểm của bạn sau đó mới nói đến những gì điểm chưa tốt cần phải sửa. Để giúp các em dễ dàng trong việc nhận xét bạn, tôi đưa ra tiêu chí đánh giá phù hợp với từng kiểu bài (Ví dụ: Vẽ rõ đặc điểm vật mẫu, cân đối – Đậm nhạt rõ độ chuyển - Vẽ có sáng tạo ...). Học sinh có thể dựa vào đó để nhận xét một cách ngắn gọn và bình chọn nhóm (bạn) vẽ đẹp nhất. Cuối cùng, tôi đưa ra đánh giá của mình sao cho công bằng, khách quan để khuyến khích, động viên học sinh.

Với vai trò là người tổ chức các hoạt động học tập cho học sinh, tôi thấy trong các giờ học Vẽ theo mẫu, tất cả học sinh đều được tham gia vào các hoạt động học tập, các em hoạt động rất tích cực, chủ động và đạt hiệu quả cao.

3. Vận dụng linh hoạt phương pháp dạy vẽ theo mẫu phù hợp với từng kiểu bài vẽ mẫu:

3.1. Sử dụng vật mẫu để hướng dẫn học sinh quan sát:

Giúp cho học sinh biết cách quan sát đồ vật, quan sát từ tổng thể đến chi tiết, so sánh, phân tích, tổng hợp, khái quát để nắm được tỉ lệ, đặc điểm cấu trúc và cảm thụ được vẻ đẹp của mẫu (ví dụ: khối hộp hình vuông ánh sáng chiếu vào như thế nào, khối cầu phân ánh sáng tập trung ở đâu nhiều...), từ đó hình thành ở học sinh biểu tượng về đồ vật, góp phần hình thành thị hiếu về thẩm mỹ và thói quen quan sát, nhận ra vẻ đẹp của đồ vật xung quanh, biết trân trọng cái đẹp và tạo ra cái đẹp theo khả năng và sở thích của mình.

a. Quan sát kĩ vật mẫu, dựa vào từng vật mẫu để có hướng dẫn thích hợp.

Ví dụ :

- Sau khi đã bày mẫu, giáo viên đặt câu hỏi để học sinh quan sát nhận ra đặc điểm, hình dáng, màu sắc và cấu trúc hình thể của từng vật mẫu. So sánh sự khác nhau giữa vật mẫu về hình dáng, màu sắc, tỉ lệ (quan sát nhóm mẫu mà học sinh sẽ thực hiện bài vẽ).

+ Những vật hình trụ là những vật như thế nào? Kể tên một số đồ vật có dạng hình trụ?

+ Kể tên đồ vật dạng hình cầu?

+ Miêu tả chất liệu? Màu sắc của vật mẫu?

+ So sánh tỉ lệ 2 vật mẫu?

Ở bước này giáo viên cần hướng học sinh quan sát từ tổng thể đến chi tiết.

- Sau khi quan sát nhận ra đặc điểm riêng của từng vật mẫu, giáo viên hướng dẫn học sinh quy nhóm mẫu vào khung hình chung theo theo tỉ lệ chiều ngang, chiều cao (lấy chiều cao của vật cao nhất, chiều ngang tính từ vật nằm bên trái qua phải), sắp đặt khung hình chung lên giấy vẽ sao cho cân đối đẹp mắt (không quá to, quá nhỏ, lệch lên lệch xuống hoặc sang trái, sang phải). Giáo viên có thể dùng đồ dùng trực quan để minh họa cho các dạng bố cục đó để học sinh nhận ra thế nào là bố cục đẹp và chưa đẹp.

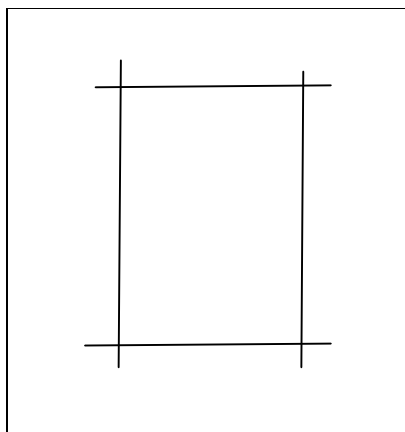

- Sau khi xác định được khung hình chung, giáo viên cần hướng học sinh tiến hành phác khung hình riêng của từng vật mẫu. Quan sát, so sánh tỉ lệ của từng vật mẫu để có từng hình vẽ chính xác với đặc điểm vật mẫu.

Ví dụ: Hình cầu có chiều cao gần bằng $\frac{1}{4}$ chiều cao của hình trụ, chiều ngang của hình cầu gần bằng $\frac{1}{2}$ chiều ngang của hình trụ.

Dùng chì phác nhẹ tay (nét mờ để dễ điều chỉnh, tẩy xóa). Khi khung hình chung và khung hình riêng của vật mẫu được xác định tương đối chính xác, cần quan sát mẫu để xác định tỉ lệ các bộ phận trên mẫu. Để phác hình

cho cân đối cần xác định các đường trục đứng và trục ngang trên từng mẫu vật(các bộ phận của từng vật mẫu).

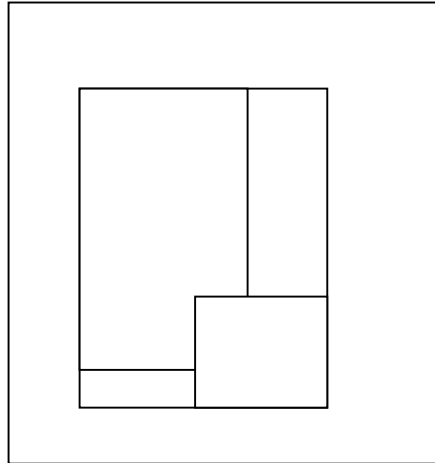

-Khi hình dáng chung từng vật mẫu đã được xây dựng, tiến hành chỉnh hình cho đúng với đặc điểm vật mẫu. Quan sát, so sánh đặc điểm của các bộ phận trên mẫu để điều chỉnh hình cho đúng. Chú ý đến nét vẽ có chỗ đậm, chỗ nhạt dựa trên cơ sở ánh sáng chiếu vào mẫu vật. Không nên viền chu vi của hình vẽ bằng nét có độ đậm đều nhau làm cho hình vẽ trở nên khô cứng.

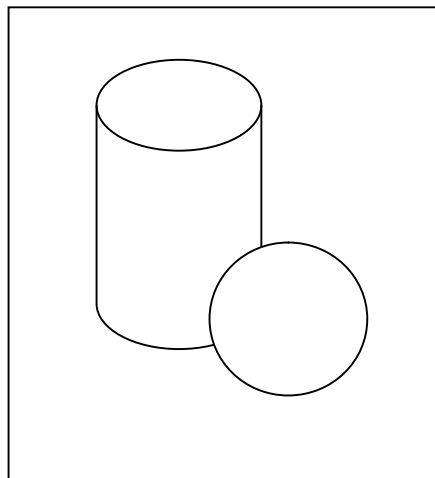

-Hình vẽ đã chỉnh sửa tương đối, hướng học sinh quan sát, so sánh về ánh sáng chiếu vào, độ đậm nhạt để phân chia các mảng đậm nhạt trên hình vẽ. Có thể gọi bằng nhiều cách khác nhau(ví dụ; gọi đậm nhạt bằng các nét

đan xen nhau, di chì...). Trên cơ sở các mảng đậm nhạt lớn đầy sâu, nhấn đậm nhạt một số chi tiết cần thiết để bài vẽ hoàn chỉnh.

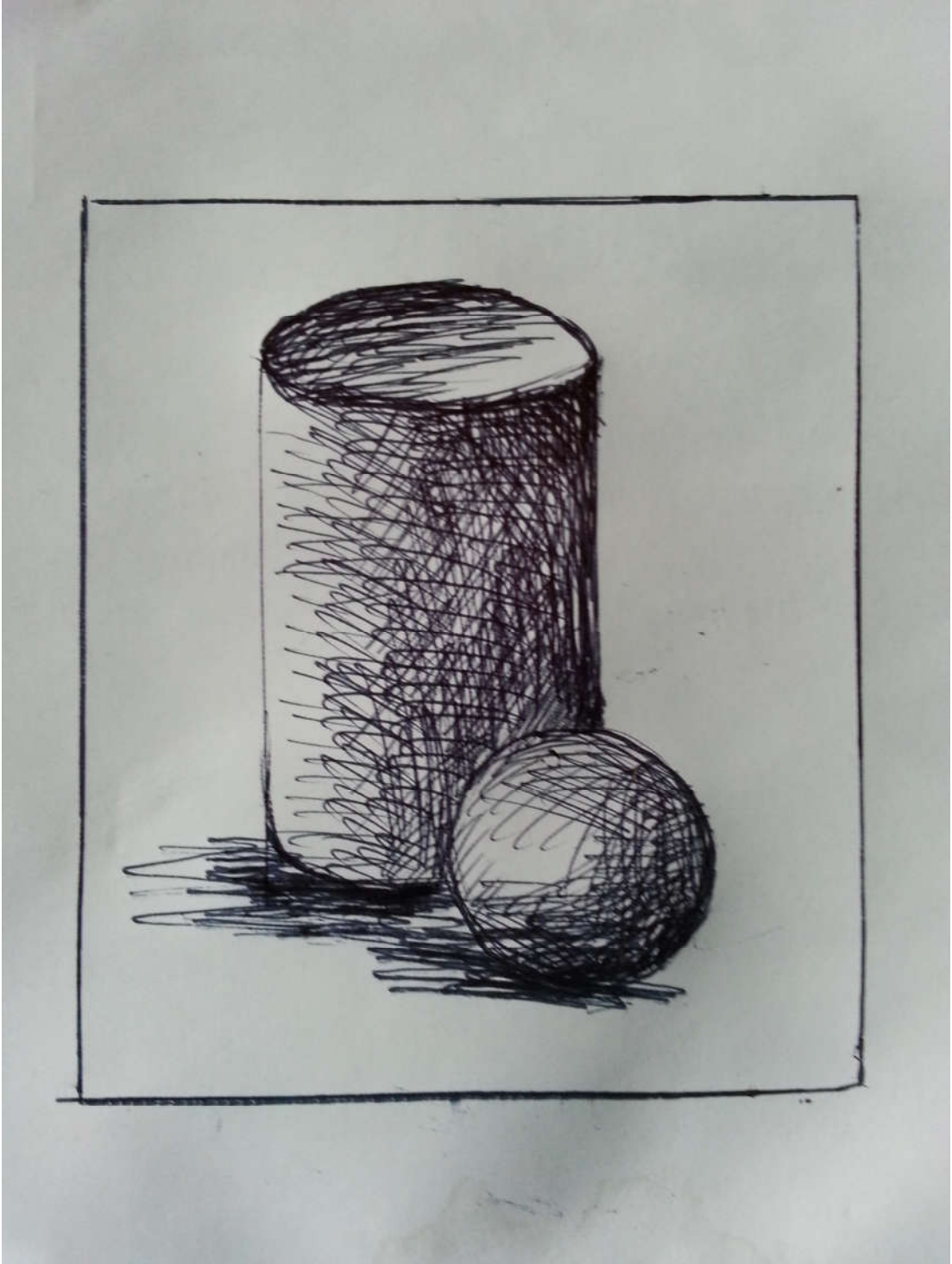
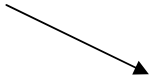

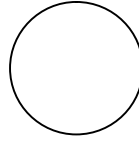

- Sau phần hướng dẫn chung giáo viên cho học sinh thực hành bài vẽ. Trong khi thực hành giáo viên quan sát hướng dẫn từng cá nhân hoặc từng nhóm để chỉnh sửa theo đúng vật mẫu.

b. Yêu cầu học sinh chú ý quan sát tranh mẫu, bài tham khảo của học sinh năm trước để nắm được cách thể hiện bài vẽ.

Ví dụ: Có thể đặt câu hỏi gợi ý với 3 tranh có cách sắp xếp bố cục, đậm nhạt khác nhau:

Tranh 1: *Hình bạn vẽ đã cân đối chưa? Hình nào theo con đã được sắp xếp cân đối?*

Tranh 2: *Bạn thể hiện rõ đặc điểm vật mẫu chưa?*

Tranh 3: *Đậm nhạt đã rõ độ chuyển chưa? Hướng ánh sáng chiếu vào?*

Với phương pháp sử dụng tranh minh họa để hướng dẫn học sinh quan sát, học sinh rất tập trung vào giờ học, nhớ cách thể hiện bài vẽ, từ đó có thể vẽ lại được vật mẫu một cách dễ dàng.

3.2. Sử dụng quan sát tranh để xác định bố cục:

-Xác định bố cục: Giúp học sinh biết chọn mẫu vẽ, biết sắp xếp mẫu có bố cục đẹp, biết sắp xếp hình vẽ trên giấy cân đối, thuận mắt. Cách sắp xếp bố cục hình vẽ được sử dụng trong tất cả các phân môn của mỹ thuật như: vẽ trang trí, vẽ tranh và thường thức mỹ thuật.

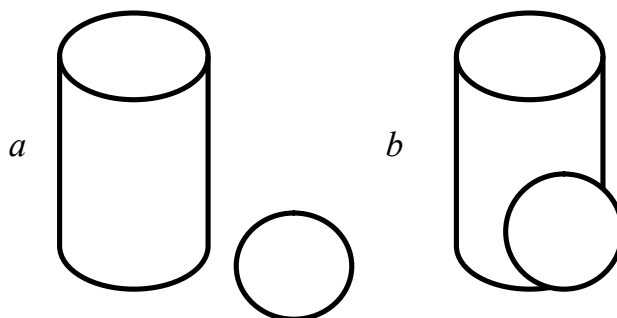

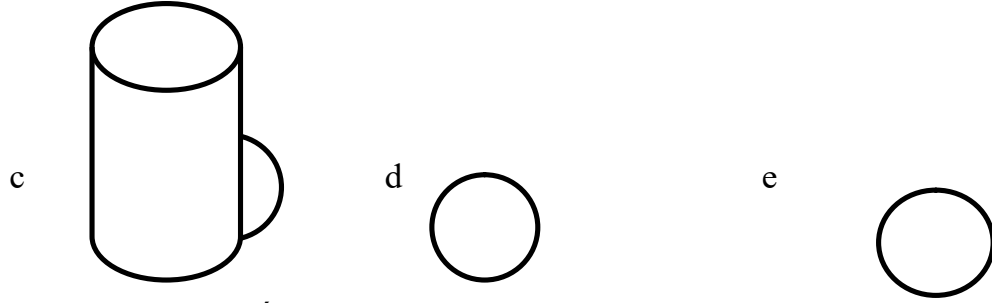

Hình a- bộ cốc rời rạc

Hình b,c- bộ cốc bị thu hẹp

Hình d- bộ cốc không thuận mắt

Hình e- bộ cốc đẹp, thuận mắt

Ở bước này giáo viên cần hướng học sinh quan sát từ tổng thể đến chi tiết đặc điểm của từng vật mẫu.

-Trong chương trình học mỹ thuật khi vẽ tất cả các phân môn đều phải vẽ hình sao cho cân đối trong khổ giấy. Với bài vẽ theo mẫu thì việc cân đối bộ cốc lại càng cần thiết. Khi sử dụng tranh mẫu có các bộ cốc khác nhau học sinh sẽ tiếp thu nhanh hơn và nhớ lâu hơn là nói lý thuyết chung chung.

Ví dụ: Bài Vẽ theo mẫu

Mẫu có hai đồ vật

Dựa vào các yêu cầu của bài học tôi sẽ đưa những hình ảnh về bộ cốc như sau:



1



2



3



4

Với kiểu bài này, tôi hướng dẫn học sinh dựa vào các câu hỏi (ý chính) để nhận xét về bố cục như:

- + Con thấy các bài vẽ trên được sắp xếp như thế nào?
- + Cách sắp xếp vật mẫu như thế đã thuận mắt chưa?

Học sinh dựa vào các tranh mẫu theo đánh số thứ tự sẽ nhận xét theo cảm nhận riêng (Hình 1 bố cục lệch, hình 2 bé quá và đáy hai vật mẫu bằng nhau....)

Dựa trên những câu trả lời của học sinh, giáo viên phân tích giúp học sinh nắm được cách sắp xếp bố cục hợp lý.

3.3. Sử dụng câu hỏi gợi ý nhận xét qua các bước trên hướng dẫn để vẽ hình:

Trên cơ sở kết quả quan sát nắm được đặc trưng, hình dáng của mẫu học sinh sắp đặt bố cục hình vẽ trên giấy và phác hình từ khái quát, tổng thể

đến chi tiết. Nếu không biết cách phác hình thì bài vẽ không đạt như mong muốn. Có thể phải tẩy xóa nhiều, bài vẽ bần, giấy bị rách và hình có thể xộc xệch không vững chắc. Cách vẽ hình này cũng được sử dụng nhiều trong trang trí, vẽ tranh...

Trên cơ sở hình vẽ đã được xác định, học sinh biết cách so sánh hình vẽ với mẫu để điều chỉnh cho đúng tỉ lệ, hình dáng, đặc điểm của mẫu.

Ví dụ:

- GV hướng dẫn HS cách vẽ

+Máy: Hiệu ứng các bước vẽ theo mẫu có 2 đồ vật (kết hợp GV chỉ vào hình hướng dẫn)

+Máy đa vật thể: GV vẽ mẫu có gợi đậm nhạt.

- GV cho HS quan sát mẫu vẽ. Chú ý: (với mẫu vẽ khác nhau cũng có các bước như thế) chỉ vào vật mẫu và phân tích .

+ So sánh tỉ lệ chiều cao, chiều ngang của mẫu? (vẽ khung hình chung và khung hình riêng)

+ Hình dáng 2 vật mẫu nằm trong khung hình gì?

+ Khung hình chung của từng vật mẫu?

Giáo viên vẽ từng bước và cho học sinh tự nêu lại:

- Vẽ đường trục vật mẫu (nếu có) và tìm tỉ lệ: Miệng, cổ, vai , thân.

- Vẽ nét chính, sau đó sửa chi tiết.

- Vẽ đậm nhạt.

3.4. Sử dụng câu hỏi gợi trí tưởng tượng hoặc gợi nhận xét - cảm nghĩ, hướng dẫn học sinh vẽ đậm nhạt bằng cảm nhận của mình.

Khi hướng dẫn học sinh vẽ, tôi lưu ý cho học sinh nắm chắc yêu cầu của đề bài. Khi hình vẽ được hoàn chỉnh, học sinh cần quan sát mẫu để xác định các mảng đậm, nhạt trên cơ sở ánh sáng chiếu vào vật mẫu. Từ đó học sinh biết cách vẽ đậm nhạt, thể hiện đúng các độ đậm nhạt trên mẫu dựa trên câu hỏi gợi ý. Muốn cho học sinh xác định được ánh chiếu như thế nào giáo viên cần thống nhất cách đặt mẫu. Đóng cửa một bên để cho ánh sáng chiếu vào theo một chiều học sinh dễ phát hiện. Gợi ý học sinh bằng câu hỏi gợi mở:

Ví dụ:

+Ánh sáng từ bên nào chiếu vào?

+So sánh độ đậm nhạt của 2 vật mẫu?

+Vật mẫu có khối tròn ánh sáng tập trung ở phần nào là chủ yếu?

+Khối hộp ánh sáng chiếu như thế nào?

Như vậy, cùng một kiểu bài có phương pháp dạy giống nhau nhưng với mỗi bài cụ thể, tôi luôn chú ý tìm hiểu để hướng dẫn học sinh sao cho phù hợp với nội dung từng bài. Nhờ vậy, các em đã nắm được yêu cầu khi vẽ lại vật mẫu vào vở của mình và vẽ tương đối tốt.

4. Tạo điều kiện cho học sinh được thể hiện mình trước các bạn:

Niềm say mê học hỏi và hứng thú học tập của học sinh được tạo ra không chỉ nhờ những giờ học được giáo viên tổ chức một cách hấp dẫn và khác thường. Bí quyết làm nảy sinh hứng thú và niềm say mê học tập của trẻ là phải làm cho các em đạt được thành công. Chỉ có niềm tự hào, cảm giác xúc động khi thành công mới là nguồn gốc thực sự của ham muốn học hỏi và nâng cao hiểu biết. Hiểu được điều đó, trong giờ Vẽ theo mẫu có cơ hội được rèn luyện và thể hiện khả năng của mình để các em có niềm tin vào bản thân, tạo đà cho những cố gắng tiếp theo. Bởi vì, nếu không đạt được kết quả, học sinh sẽ sợ những giờ học này và cuối cùng giờ học sẽ chỉ là giờ “trở tài” của một số học sinh có khả năng. Để làm cho mọi học sinh đều có cảm giác ít nhiều thành công trong giờ học, tôi chú trọng khâu chuẩn bị tinh thần cho học sinh để mỗi em đến lớp đều muốn vẽ. Trước giờ vẽ theo mẫu một tuần, tôi dặn dò học sinh chuẩn bị cho tiết vẽ tuần sau. Tôi yêu cầu học sinh cùng tham gia chuẩn bị mẫu vẽ. Học sinh phân công trong nhóm mang theo đồ vật, hoa quả để bày tùy theo nội dung bài học (Có thể bày 3 hoặc 4 nhóm mẫu để học sinh vẽ theo nhóm). Các nhóm mẫu có thể giống hoặc khác nhau tùy theo yêu cầu của bài. Tuy nhiên phải đảm bảo yêu cầu chung của bài.

Như vậy, bằng cách tạo cơ hội cho mọi học sinh được rèn luyện, được thể hiện mình trước các bạn, tôi nhận thấy học sinh rất hứng thú khi học Vẽ theo mẫu, có ý thức chuẩn bị bài, luôn cố gắng phấn đấu để tiến bộ và vẽ đẹp hơn, cân đối hơn. Đồng thời các em cảm thấy mạnh dạn, tự tin hơn khi tham gia vẽ trên bảng, trước lớp.

5. Tổ chức các trò chơi học tập trong giờ Vẽ theo mẫu:

Trò chơi học tập là trò chơi có nội dung gắn với hoạt động học tập của học sinh.

5.1. Vai trò của trò chơi học tập: Theo tôi trong dạy học nói chung, phân môn Vẽ theo mẫu nói riêng, việc tổ chức các trò chơi học tập cho học sinh vào bất cứ phần nào của bài học đều mang lại hiệu quả cho giờ học bởi vì:

- Trò chơi học tập làm thay đổi hình thức học tập.
- Làm không khí trong lớp trở nên thoải mái, dễ chịu.
- Làm quá trình học tập trở thành một hình thức vui chơi hấp dẫn.

- Học sinh thấy vui, nhanh nhẹn, cởi mở hơn.
- Học sinh được củng cố, hệ thống hoá kiến thức.

5.2. Các yêu cầu của trò chơi học tập:

Trò chơi học tập chỉ có hiệu quả khi nó đạt một số yêu cầu sau:

- Các trò chơi phải gây hứng thú, hấp dẫn đối với học sinh.
- Các trò chơi phải thu hút được đa số (hoặc tất cả) học sinh tham gia.
- Các trò chơi phù hợp, vừa sức, đảm bảo thời gian không ảnh hưởng đến tiết học khác.
- Trò chơi phải gắn với mục đích, yêu cầu của bài, không đơn thuần là giải trí.

5.3. Cách xây dựng một trò chơi:

Khi tổ chức một hoạt động học tập trở thành trò chơi, tôi chú ý một số điểm:

- Phải có tính thi đua giữa các nhóm hoặc cá nhân với nhau.
- Có qui định về thưởng, phạt.
- Có cách chơi rõ ràng (bao gồm cả thời gian).
- Có cách tính điểm hợp lí.

5.4. Cách tổ chức một trò chơi:

Để tổ chức một trò chơi học tập, tôi tiến hành các bước sau:

- Giới thiệu tên trò chơi, hướng dẫn cách chơi, thời gian chơi, phổ biến luật chơi.
- Cử Ban giám khảo.
- Cho học sinh chơi thử (nếu cần).
- Chơi thật.
- Nhật xét.
- Công bố kết quả của trò chơi (có thể “thưởng” người thắng cuộc, “phạt” người thua cuộc).
- Kết thúc: Giáo viên hỏi xem học sinh đã học được những gì qua trò chơi đó hoặc giáo viên tổng kết lại những gì cần học được qua trò chơi.

5.5. Những trò chơi học tập có thể sử dụng trong các tiết dạy Vẽ theo mẫu:

Trong các giờ học Vẽ theo mẫu, nếu hình thức tổ chức hoạt động ở các tiết học đều giống nhau, không thay đổi không khí học tập thì các em sẽ thấy đơn điệu, mau chán và không thu hút được học sinh. Nhận thức được điều này, tôi đã tiến hành tổ chức cho học sinh chơi một số trò chơi trong giờ Vẽ theo mẫu. Sau đây tôi xin trình bày một số trò chơi học tập bản thân đã sử dụng trong giờ dạy:

Trò chơi tìm tên vật mẫu qua câu đố:

a. Mục đích:

Tạo hứng thú cho tiết học và có sự liên kết với bài mới.

b. Chuẩn bị:

Tạo ô chữ trên slide hoặc ghép ô ở trên bảng

c. Cách tiến hành:

Chọn 2 đội lên ghép ô chữ(4 học sinh) hoặc gọi đại diện nhóm lên trả lời theo câu hỏi đối với bài vẽ “Lọ hoa và quả”

+Nói đến loại quả này mình nghĩ ngay đến nhà Bác học Newton?

+Một đồ vật dùng để cắm hoa có 5 chữ?

Trò chơi Thi vẽ hình liên hoàn:

a. Mục đích:

- Luyện tập về cách vẽ cùng hình dáng nhưng vẽ được nhiều mẫu khác nhau

b. Chuẩn bị:

Chuẩn bị 2 khổ giấy A3 gắn trên bảng, bút dạ...

c. Cách tiến hành:

Chia làm 2 nhóm, mỗi nhóm 2 đại diện lên thi vẽ về hình theo yêu cầu(từ các hình tròn có sẵn vẽ thành những hình có ý nghĩa), trong thời gian 1 phút. Hình vẽ trùng nhau giữa 2 đội không tính

- Kết thúc cuộc thi, GV cùng Ban giám khảo nhận xét, đánh giá và chọn giải Nhất, Nhì, Ba... ; tuyên dương nhóm thi vẽ liên hoàn đạt kết quả tốt (hoặc trao phần thưởng, nếu có).

6. Dạy Vẽ theo mẫu kết hợp với các phân môn khác:

6.1. Dạy Vẽ theo mẫu kết hợp với phân môn Vẽ trang trí:

Trong chương trình Mỹ thuật lớp5, phân môn Vẽ theo mẫu được dạy kết hợp vẽ với quan sát và nhận xét là chủ yếu. Chính vì vậy, muốn dạy Vẽ theo mẫu đạt hiệu quả, cần kết hợp tốt với phân môn Vẽ trang trí vì trang trí đòi hỏi sự khéo léo, cẩn thận khi vẽ hình, Vẽ theo mẫu cũng đòi hỏi sự cẩn thận và tính kiên trì ấy. Để giúp các em dễ nắm bắt về hình vẽ, ở phần dạy cách vẽ, tôi chú ý phân tích kĩ các câu hỏi qua từng bước vẽ trong bài. Đồng thời, tôi cho các em luyện quan sát qua các câu hỏi đối với nội dung từng bài học. Từ việc quan sát bài mẫu, tìm hiểu cách thể hiện và cảm nhận được đặc điểm hình vẽ trong bài, học sinh có thể dễ dàng vẽ lại được hình mẫu hay họa tiết trang trí.

6.2. Dạy Vẽ theo mẫu kết hợp với phân môn Vẽ tranh:

Vẽ tranh là một phân môn chủ yếu rèn kỹ năng sử dụng màu sắc, đậm nhạt trong bức tranh, trong đó rèn kỹ năng vẽ rõ sắc độ đậm nhạt là rất cần thiết. Trong chương trình Vẽ tranh có phần thể hiện sắc độ đậm nhạt liên quan đến phân môn Vẽ theo mẫu. Nắm được điều đó, trong tiết Vẽ tranh, tôi hướng dẫn học sinh vận dụng bài học vẽ đậm nhạt ở tiết vẽ theo mẫu để hoàn thành bài.

Ví dụ:

Vẽ tranh theo một đề tài nào đấy cũng cần phải có độ đậm, vừa và sáng (Như tranh vẽ về chủ đề học tập thì hình ảnh chính phải nổi bật, phải rõ sắc độ đậm nhạt...). Giống như bài Vẽ theo màu cũng thế, phân môn Vẽ theo mẫu hỗ trợ cách vẽ đậm nhạt cho bài vẽ tranh rất nhiều.

6.3. Dạy Vẽ theo mẫu kết hợp với phân môn Thường thức mỹ thuật:

Trong chương trình phân môn Thường thức mỹ thuật rèn luyện cho học sinh kỹ năng nhận xét tranh vẽ của các tác giả. Từ cách nhận xét trên học sinh sẽ biết cách nhận xét vật mẫu đúng và chính xác hơn. Mỗi một bài Vẽ theo mẫu bao giờ cũng có bước nhận xét, so sánh vật mẫu với nhau, bài Thường thức mỹ thuật chủ yếu là nhận xét tranh nên sẽ hỗ trợ rất nhiều cho quan sát vật mẫu.

IV. Kết quả thực hiện:

Với việc áp dụng các biện pháp nói trên trong quá trình giảng dạy phân môn Vẽ theo mẫu, tôi nhận thấy:

- Không khí lớp trong giờ học Vẽ theo mẫu rất vui, sôi nổi.
- Học sinh rất thích giờ học Vẽ theo mẫu, hào hứng, mạnh dạn, tự tin hơn.
- Nhiều học sinh biết vẽ theo đúng yêu cầu của bài và đã có sáng tạo trong khi vẽ đậm nhạt.
- Học sinh có thói quen sử dụng đồ dùng học tập, có ý thức chuẩn bị cho bài học sau.
- Kỹ năng vẽ hình của học sinh đã tốt hơn, các em mạnh dạn, tự tin thể trong hoạt động thực hành. Đặc biệt, một số học sinh lớp tôi phụ trách có khả năng vẽ tham gia các cuộc thi rất tốt và tích cực tham gia phong trào vẽ tranh do nhà trường phát động, các hoạt động tập thể của các chương trình vẽ tranh khác,... Trong cuộc thi “Việt Nam Airline” tổ chức có em Diệu Hương đạt giải C.

Việc rèn kỹ năng vẽ hình học sinh ở phân môn Vẽ theo mẫu cũng đã góp phần giúp cho kết quả bài Vẽ tranh của các em được nâng lên. Các em đã biết trình bày bố cục, rõ ràng, có trọng tâm, liên kết các hình ảnh chính phụ phù hợp rất, hình vẽ sinh động. Nhờ thế mà kết quả học phân môn Vẽ tranh cũng như phân môn Vẽ trang trí của học sinh lớp tôi giảng dạy ngày càng được nâng cao.

Cụ thể tôi đã cho học sinh viết lên giấy với những yêu cầu như sau:

Câu 1. Em có thích học phân môn vẽ theo mẫu không?

A. Có

B. Không

Câu 2. Em thích bước vẽ màu trong bài vẽ theo mẫu không?

A. Có

B. Không

Câu 3. Em có thích vẽ đậm nhạt bằng bút chì?

A. Có

B. Không

Câu 4. Em có biết cách đặt mẫu như thế nào là hợp lý không?

A. Có

B. Không

Câu 5. Để tiến hành bài vẽ theo mẫu gồm có mấy bước?

A. 3 bước

B. 4 bước

C. 5 bước

Câu 6. Trước khi vẽ đậm nhạt ta cần phải làm gì?

A. Đánh liền

B. Đánh đậm một chỗ

C. Hướng ánh sáng

D. Phác mảng đậm nhạt

Tổng kết: Phương án A có 24% học sinh

B có 37,4% học sinh

C có 26,5% học sinh

D có 17% học sinh

Qua kết quả trên tôi thấy học sinh đã bước đầu có ý thức về các phương pháp vẽ bài.

***Dưới đây là bảng khảo sát chất lượng đầu năm tôi đã thăm dò:**

| Yêu cầu | Kết quả |
|--|---|
| a. Cách sắp mẫu và nhận xét mẫu. | 60% học sinh chưa hiểu về cách sắp xếp mẫu như thế nào là hợp lý. |
| b. Cách tìm bố cục và dựng hình. | 45% học sinh tìm bố cục còn xộc xệch và phác hình chưa ổn. |
| c. Cách ước lượng, phác khung hình chung và riêng của vật mẫu. | 80% học sinh còn yếu trong cách tìm khung hình chung và khung hình riêng. |
| d. Cách vẽ đậm, nhạt và màu trong vẽ theo mẫu. | 55% học sinh chưa phân biệt được các mảng đậm nhạt trên mẫu. |

*** Kết quả khảo sát học sinh sau mỗi giai đoạn đạt tỉ lệ như sau:**

| Thời gian | Tổng số HS | HS vẽ hình tốt | HS vẽ hình chưa tốt |
|------------------|-------------------|-----------------------|----------------------------|
| Đầu năm | 164 | 55 - 33 % | 109 - 67 % |
| Giữa HK I | 164 | 68 - 41, 4 % | 96 - 58,6 % |
| Cuối HK I | 164 | 88 - 53,6 % | 76 - 46,4 % |
| Giữa HK II | 164 | 112 - 68,2 % | 52 - 31,8 % |

So sánh các con số trên với nhau tôi thấy chất lượng học sinh tiến bộ rõ rệt. Nhiều bạn từ chỗ không muốn vẽ bài, còn nhiều bài chưa hoàn thành thì đến bây giờ không những đã hoàn thành gần hết những bài đã học, mà còn yêu thích môn học này như em Chung Đức Tuấn lớp 5D, Nguyễn Khánh Toàn lớp 5E, Nghiêm Đức Thắng 5E...

Bản thân tôi cũng thấy mình tự tin, vững vàng hơn khi dạy phân môn Vẽ theo mẫu. Nhờ vậy, trong năm học 2014 - 2015, tôi đã thực hiện chuyên đề tiết Vẽ theo mẫu đạt hiệu quả cao thể hiện ở một số bài hoàn thành của học sinh dưới đây:

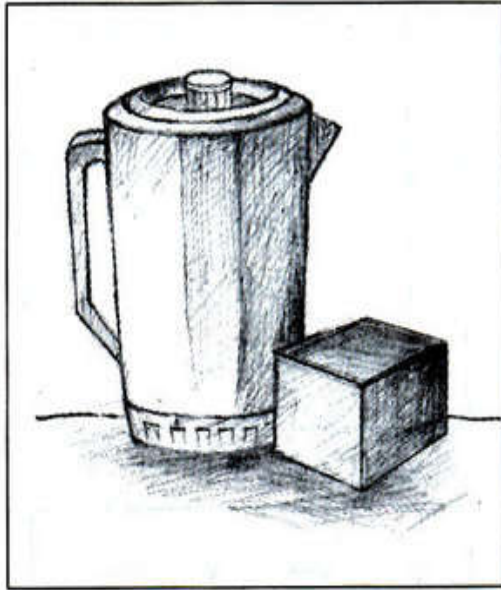

Việt Thành(5C)



Diệu Hương(5D)

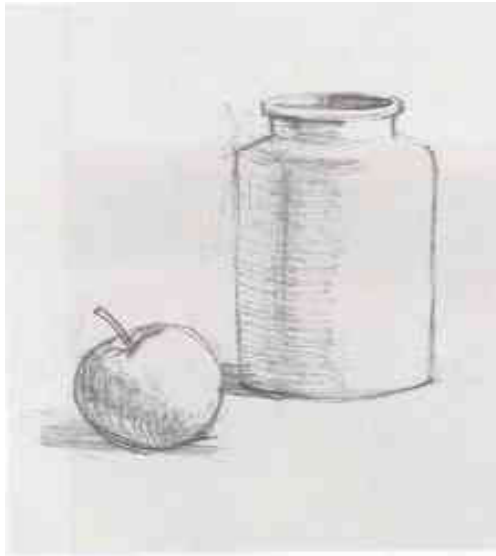

Xuân Bách(5D)

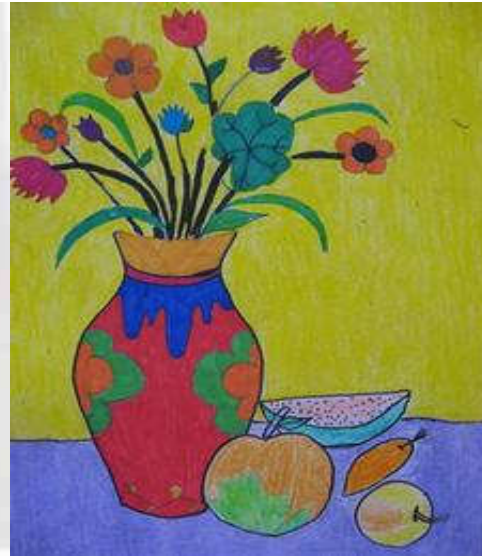

Hương giang(5D)

C. KẾT LUẬN VÀ KHUYẾN NGHỊ

I. Kết luận:

Qua quá trình nghiên cứu và thực hiện *Một số biện pháp nâng cao chất lượng dạy - học phân môn Vẽ theo mẫu lớp 5*, tôi nhận thấy Mỹ thuật là một môn học nhằm cung cấp kiến thức nhưng lại thuộc lĩnh vực nghệ thuật. Vì vậy khi vận dụng các phương pháp tổ chức dạy học phải hết sức linh hoạt, phù hợp với các đối tượng học sinh khác nhau. Giáo viên không đòi hỏi bắt buộc tất cả học sinh phải làm bài như nhau và tuân thủ một cách máy móc, rập khuôn theo cái chung, theo định hướng của một khuôn mẫu nhất định.

Học sinh tuy vẽ cùng một mẫu nhưng sản phẩm sẽ khác nhau về nét vẽ, về hình, về bố cục. Vì thế, có thể nói kết quả học tập của học sinh phụ thuộc vào sự “giàu có” kiến thức, vào “nghệ thuật truyền đạt” của giáo viên. Nhưng có lẽ quan trọng hơn cả vẫn là khả năng cảm nhận của học sinh. Bởi lẽ, học sinh có thích thú thì mới chịu suy nghĩ, tìm tòi và thể hiện bằng cảm xúc của mình. Vẽ có cảm xúc bao giờ cũng mang lại hiệu quả cao. Vì thế, dạy-học môn Mỹ thuật không đơn giản là dạy và học kỹ thuật như ban đầu tôi đã nói mà ở đây là dạy kết hợp với học cảm thụ thể giới xung quanh. Bắt buộc, gò ép học sinh trong học Mỹ thuật sẽ dẫn đến khuôn mẫu, đồng điệu.

Vận dụng khéo léo các phương pháp dạy học tích cực như: phương pháp làm việc theo nhóm, phương pháp trực quan, phương pháp luyện tập (làm việc cá nhân), phương pháp quan sát, nêu vấn đề... Tôi thấy các giờ dạy Vẽ theo mẫu đã tạo cho học sinh hứng thú học tập, khả năng vẽ theo mẫu của học sinh nâng lên rõ rệt, đồng thời giúp tôi nâng cao chuyên môn của mình trong việc truyền đạt khả năng cảm thụ cái đẹp, thị hiếu thẩm mỹ trong học sinh qua việc miêu tả đồ vật bằng đường nét, hình khối, đậm nhạt, không gian và màu sắc trong Vẽ theo mẫu.

Để mang lại hiệu quả đó, theo tôi, người giáo viên phải nắm vững nội dung chương trình, phương pháp dạy Vẽ theo mẫu lớp 5, đầu tư thời gian một cách hợp lý để chuẩn bị phương tiện dạy học, lựa chọn phương pháp dạy học sao cho phù hợp với tiết dạy, quan tâm tới từng đối tượng học sinh. Đồng thời giáo viên phải thực sự năng động, sáng tạo để mang lại cho tất cả học sinh niềm say mê, hứng thú khi học môn Vẽ theo mẫu. Bên cạnh đó chú ý dặn dò học sinh chuẩn bị kỹ, đầy đủ đồ dùng học tập cần thiết cho một tiết học là điều cần thiết để mang lại thành công cho tiết học. Trong quá trình áp dụng vào bài

giảng, tôi nhận thấy phần khởi động và phần thực hành của tiết học là phần học sinh rất yêu thích. Và đây cũng là phần tôi áp dụng thành công nhất.

Trên đây là một số kinh nghiệm nhỏ của tôi trong việc nâng cao chất lượng dạy - học phân môn Vẽ theo mẫu lớp 5 mà tôi đã nghiên cứu, áp dụng trong quá trình giảng dạy. Có lẽ đề tài của tôi còn chưa thật hoàn chỉnh, tôi rất mong nhận được sự góp ý của các cấp lãnh đạo cùng các bạn đồng nghiệp để kinh nghiệm dạy học của tôi thêm phong phú, hoàn thiện góp phần đưa sự nghiệp giáo dục ngày càng phát triển.

II. Khuyến nghị:

Qua những gì đã trình bày ở trên tôi xin có một số đề xuất sau:

- Mỹ thuật là môn học có những đặc thù khác biệt so với các môn học khác nên rất cần có phòng học dành riêng cho giờ học, nhất là với phân môn Vẽ theo mẫu.

- Tạo điều kiện hỗ trợ mua vật mẫu sinh động, đa dạng hơn.

- Bố trí cho giáo viên được đi thăm quan, dự thêm nhiều lớp tập huấn tạo cơ hội cho giáo viên học hỏi, trau dồi, đúc kết được những kinh nghiệm hay, bổ ích cho bản thân nhằm áp dụng vào việc dạy và tổ chức các hoạt động vui chơi, học tập được dễ dàng hơn.

Tôi xin chân thành cảm ơn!

Hà Hội, ngày 19 tháng 4 năm 2015

D. TÀI LIỆU THAM KHẢO

1. Sách giáo khoa, sách giá viên Mỹ thuật lớp 5 - *Nhà xuất bản giáo dục*
2. Tài liệu bồi dưỡng cho giáo viên tiểu học Mỹ thuật - *Nhà xuất bản giáo dục*
3. Tự học vẽ – *Phạm Viết Song - Nhà xuất bản giáo dục*
4. Tài liệu dạy học môn mỹ thuật. –*Nhiều tác giả*

PHỤ LỤC

Thứ ba, ngày 09 tháng 12 năm 2014

KẾ HOẠCH BÀI GIẢNG

Môn: Mỹ thuật

Tiết 12 Tuần 12:

VẼ THEO MẪU

Mẫu có hai đồ vật

I. Mục tiêu:

- Kiến thức: Nhận biết được hình dáng, tỉ lệ hai vật mẫu.
- Kỹ năng: Biết cách vẽ từ bao quát đến chi tiết và vẽ được hai vật gần giống mẫu.
- Thái độ: HS yêu thích vẽ đẹp các đồ vật.

II. Chuẩn bị:

1. Giáo viên: -Sách giáo khoa, sách giáo viên, bài vẽ học sinh năm trước.
-Bài giảng điện tử, máy tính, máy chiếu đa vật thể, vật mẫu.
2. Học sinh: -Sách giáo khoa, vở tập vẽ, bút chì, tẩy.

III. Các hoạt động dạy học chủ yếu

| TG | Nội dung kiến thức | Hoạt động của giáo viên | Hoạt động của học sinh |
|-----|--|--|---|
| 1p' | I. Mở đầu Ổn định tổ chức | -GV cho HS chơi trò đố chữ +5 chữ: một tên đồ vật dùng để cắm hoa? +3 chữ: Nói đến quả này nghĩ đến bác Newton | -HS nhận xét, trả lời |
| 1p' | II. Bài mới 1. Giới thiệu bài Bài 14: Vẽ theo mẫu Mẫu có hai đồ vật | -GV ghi bảng | -HS lắng nghe |
| 6p' | 2. Hướng dẫn vẽ -HD 1: Quan sát, nhận xét. *Mục tiêu: HS nhận biết về dáng, tỉ lệ, màu sắc đậm | -Máy chiếu: HS xem tranh mẫu (4 tranh) +Trên màn hình có bao nhiêu mẫu vẽ. +Mỗi mẫu có mấy vật, gồm những vật gì? +Đồ vật có hình gì? | -HSQS -HSTL, HS khác bổ sung. -HSQS, NX |

| | | | |
|-----|--|--|---|
| | nhật của vật mẫu | <p>-GV cho HS xem 4 cách bày mẫu khác nhau.</p> <p>-GV cùng HS thống nhất cách bày mẫu.</p> <p>+Vật mẫu nào ở gần con hơn, vật nào ở xa?</p> <p>+Các vật mẫu có che khuất nhau không?</p> <p>+Hình dáng của từng vật mẫu?(Tỉ lệ, màu sắc, độ đậm nhạt)</p> <p>+Ánh sáng từ bên nào chiếu vào?</p> <p>-GV chốt: Khi nhìn mẫu ở các hướng khác nhau, vị trí các vật mẫu sẽ thay đổi khác nhau. Tùy vào góc ngồi của mình, các con điều chỉnh bố cục cân đối và hợp lý trong khổ giấy.</p> | <p>-HSNX vật mẫu.</p> <p>-HSTL, HS khác bổ sung.</p> <p>-HSQS, TL.</p> <p>-HS lắng nghe.</p> |
| 6p' | <p>HD 2: Hướng dẫn cách vẽ.</p> <p>*Mục tiêu: HS biết cách vẽ từ bao quát đến chi tiết 2 vật mẫu.(Lọ hoa và quả táo).</p> | <p>-GV hướng dẫn HS cách vẽ</p> <p>+Máy: Hiệu ứng các bước vẽ theo mẫu có 2 đồ vật (kết hợp GV chỉ vào hình hướng dẫn)</p> <p>+Máy đa vật thể: GV vẽ mẫu có gọi đậm nhạt.</p> <p>-GV cho HS quan sát mẫu vẽ. Chú ý: (với mẫu vẽ khác nhau cũng có các bước như thế) chỉ vào vật mẫu và phân tích.</p> <p>+So sánh tỉ lệ chiều cao, chiều ngang của mẫu (vẽ khung hình chung và khung hình riêng)</p> <p>+Vẽ đường trục vật mẫu (nếu có) và tìm tỉ lệ: Miệng, cổ, vai, thân.</p> <p>+Vẽ nét chính, sau đó sửa chi tiết.</p> <p>+Vẽ đậm nhạt.</p> <p>-Cho HS xem bài vẽ của HS năm trước (bố cục, hình dáng, đậm nhạt)</p> <p>-GV nhận xét, định hướng cho HS.</p> | <p>-HS lắng nghe</p> <p>-HSQS, NX</p> <p>-HSQS, lắng nghe</p> <p>-HSTL, HS khác bổ sung.</p> <p>-HS tự nhận xét bài vẽ.</p> |

| | | | |
|----------|--|--|---|
| 20 p' | 3. Thực hành *Mục tiêu: Vẽ được hình dáng 2 đồ vật (lọ hoa và quả táo) gần giống mẫu và gọi được đậm nhạt. | -GV nêu yêu cầu của bài. -GV bao quát, giúp đỡ hoàn thành bài. +Nhắc các con không dùng thước kẻ. +NX đánh giá vào một số vở hs đã hoàn thành +Thu bài 1 số HS gắn lên bảng. | -HS lắng nghe -HS thực hành trong vở tập vẽ. |
| 4p' | 4. Đánh giá, nhận xét *Mục tiêu: Biết nhận xét được hình dáng, đậm nhạt, bố cục 2 vật mẫu. | -Sử dụng máy chiếu đa vật thể +Em thích bài nào? Vì sao? -GV liên hệ thực tế -Nhận xét chung bài vẽ của HS. | -HS nhận xét bài theo cảm nhận riêng. |
| 1p' | III. Kết thúc | -GV nhận xét chi tiết, dặn dò Quan sát chân dung bạn cùng lớp và người thân | -HS lắng nghe |

Rút kinh nghiệm:.....
.....
.....
.....

***Dưới đây là một số bài vẽ đẹp của học sinh:**



Hồng Anh(5E)



Thu Thủy (5D)



Hà My(5C)



Thảo Nguyên (5D)



Tiến Dũng(5D)



Long(5E)